

RTF Anfrage und Bestellformular Trommelkurven Rundtisch RTF (1) – V1

Firma _____

Sachbearbeiter _____

Telefon / Fax _____

Projekt- / Best.-Nr. _____

Angebots-Nr. _____

Datum _____

Schaltteller Durchmesser [mm] _____
 Dicke [mm] _____
 Werkstoff oder Gewicht _____

Aufnahmen und Werkstücke Anzahl _____
 Masse/Station [kg] _____
 Teilkreisdurchmesser [mm] _____

Stoppbetrieb (Schrittzeit fest, Rastzeit variabel)

Durchlaufbetrieb (Schritt- und Rastzeit fest)

Gewünschte Schrittzeit [s] _____

Gewünschte Rastzeit [s] (nur Durchlaufbetrieb) _____

Anzahl der Schaltungen [1/min] _____

Erforderliche Lebensdauer (reine Taktzeit, normal 12.000 h)

Zusätzliche Kräfte und Belastungen (bitte beschreiben)

Zur Berechnung der Rundtisch-Daten bieten wir Ihnen auf unserer Internetseite unter www.taktomat.de ein Berechnungsprogramm zum Download an!

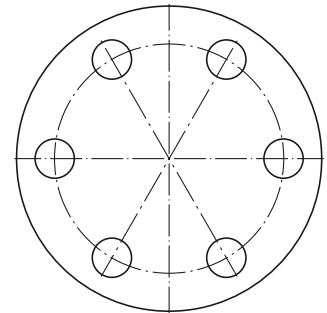
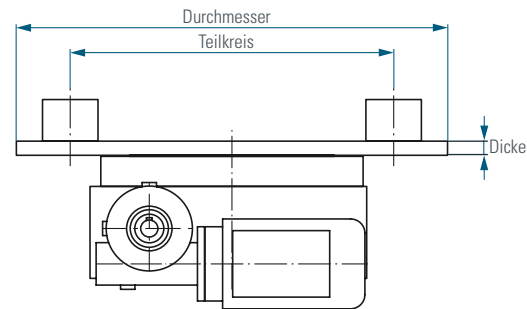

Mögliche Anbauten der Antriebseinheiten

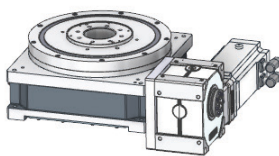

1SL90

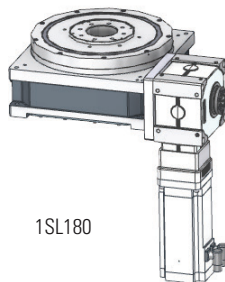

1SL180

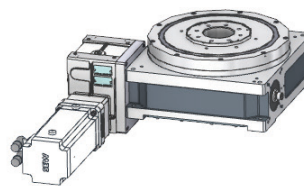

2SL90

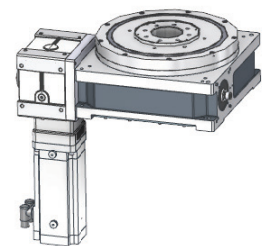

2SL180

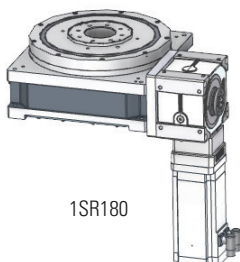

1SR180

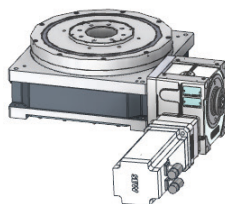

1SR 270

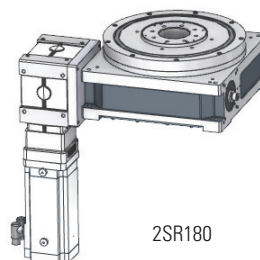

2SR180

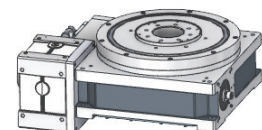

2SR270

