

TAKTOMAT

passion for automation

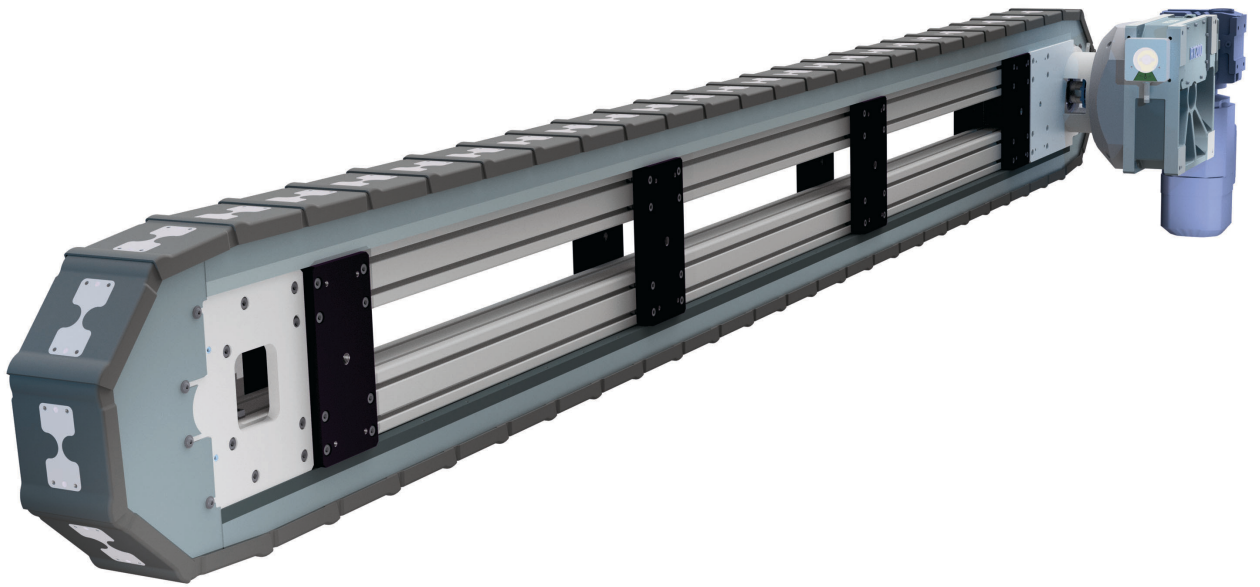

Schnelles Lineartaktsystem

Baureihe LFA

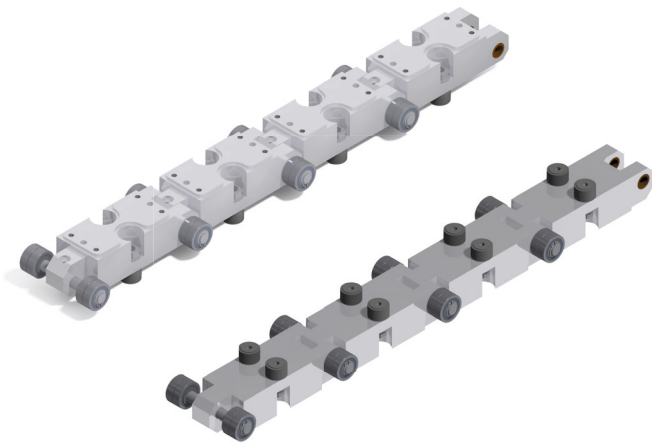
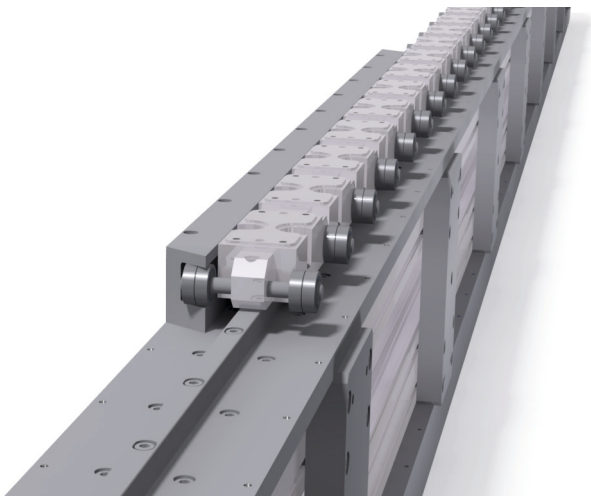

Der Taktomat Produkt-Standard besitzt an seinen Rändern keine festen Grenzen. Die Entwicklung von flexiblen Sonderanfertigungen außerhalb des Produktkataloges ist seit vielen Jahren ein Kerngedanke unserer Unternehmensphilosophie. Bezogen auf die Gesamtbelegschaft halten wir zu diesem Zweck 10% der Mitarbeiter für Konstruktionskapazität vor. Diesen Pool an Arbeitskraft und Wissen stellen wir unseren Kunden tagtäglich zur Verfügung.

Unsere Antriebe genügen höchsten Anforderungen an Qualität und Präzision. Auf Basis unserer weitreichenden konstruktiven Kompetenz sind wir in der Lage, Kundenanforderungen punktgenau zu erfüllen. Wir kombinieren die Vorteile unterschiedlicher Antriebsformen zu neuen, wertschöpfenden Gesamtlösungen. Darin liegt der Mehrwert, den wir seit vielen Jahren unseren Kunden in unterschiedlichen Branchen bieten.

Haupteinsatzgebiete

Montageindustrie, Medizintechnik, Kosmetik, elektronische Industrie

- Schnelle Montage von Kleinteilen – bis zu 150 Takte
- Transport und Konfektionierung von biegeschlaffen Teilen
- Mechanische und optische Prüfungen
- Schweißen, Taumeln, Nieten, Biegen, Beschriften, Befüllen ...

Lineartransferanlage LFA – Aufbau und Funktionsweise

Hauptkomponente ist eine aus hochpräzisen Aluminiumgliedern gefertigte Endloskette. Pro Kettenglied rollen vier Lager für die Vertikalführung durch eine gehärtete und feingefräste Führungsschiene. Zwei Lager sorgen an einem harten Steg für die horizontale Ausrichtung. Die Kettenglieder sind durch Bolzen und Nadelbüchsen untereinander verbunden.

Die beiden Führungsschienen werden durch Stahlplatten auf exakt definierten Abstand gehalten. Aluminiumprofile vervollständigen den Grundkörper und bieten vielfältige Möglichkeiten zusätzliche Anbauten zu befestigen.

Gehärtete Antriebsschritträder mit halbkreisförmigen Aussparungen am Umfang übertragen die Bewegung spielfrei auf die Kettenglieder. Am anderen Ende erfolgt die Umlenkung durch feststehende, gehärtete Kurven mit korrigierter Geometrie für den Polygoneffekt-Ausgleich. Durchmesser des Schrittrades und Schaltwinkel des Rundtisches sind so berechnet, dass ein Rundtischtakt der genauen Vorschublänge von einem, zwei, drei oder vier Kettengliedern entspricht.

Vorteile für den Konstrukteur und Sondermaschinenbauer

- Langjährig bewährte, zuverlässige Baureihe
- Senkrechter Einsatz -die leeren WT's laufen platzsparend an der Unterseite der Kette zurück
- Waagrecht als Oval -beide Seiten der Anlage sind für Montage nutzbar
- Die freie Antriebswelle des Rundtisches läuft synchron zum Kettentakt und kann als Königswelle für zusätzliche Bewegungen genutzt werden
- Das Aluminiumprofilssystem im Grundkörper kann für schnellen und einfachen Anbau von externen Stationen genutzt werden

Berücksichtigung individueller Kundenwünsche

- Freie Wahl des Antriebs
- Rutschkupplung am Antrieb möglich
- Rast- bzw. Schrittwinkel werden Ihren Anforderungen angepasst
- Vom Standard abweichende Kettengliedgrößen und Vorschübe möglich
- Ketten mit zolligen Abmessungen lieferbar
- Lackierung nach Kundenwunsch und ohne Aufpreis
- Ausführungen in Edelstahl oder speziell beschichtete Oberflächen für Medizintechnik, Kosmetik oder Mikroelektronik möglich

Technische Anwendervorteile

- Hohe Zuverlässigkeit und lange Lebensdauer
- Robuste Bauweise
- Bewährter Standardrundtisch als Antrieb
- Nadel- oder Kugellagerungen, die komplett im Ölbad laufen, oder trocken auf harten Flächen rollen
- Wartungsarm (einmal jährlich Kettenspannung überprüfen und gegebenenfalls nachstellen)
- Komplett verschleißfrei bei Verwendung der optionalen Universalsteuerung TIC (Taktomat Indexing Controller)

LFA080

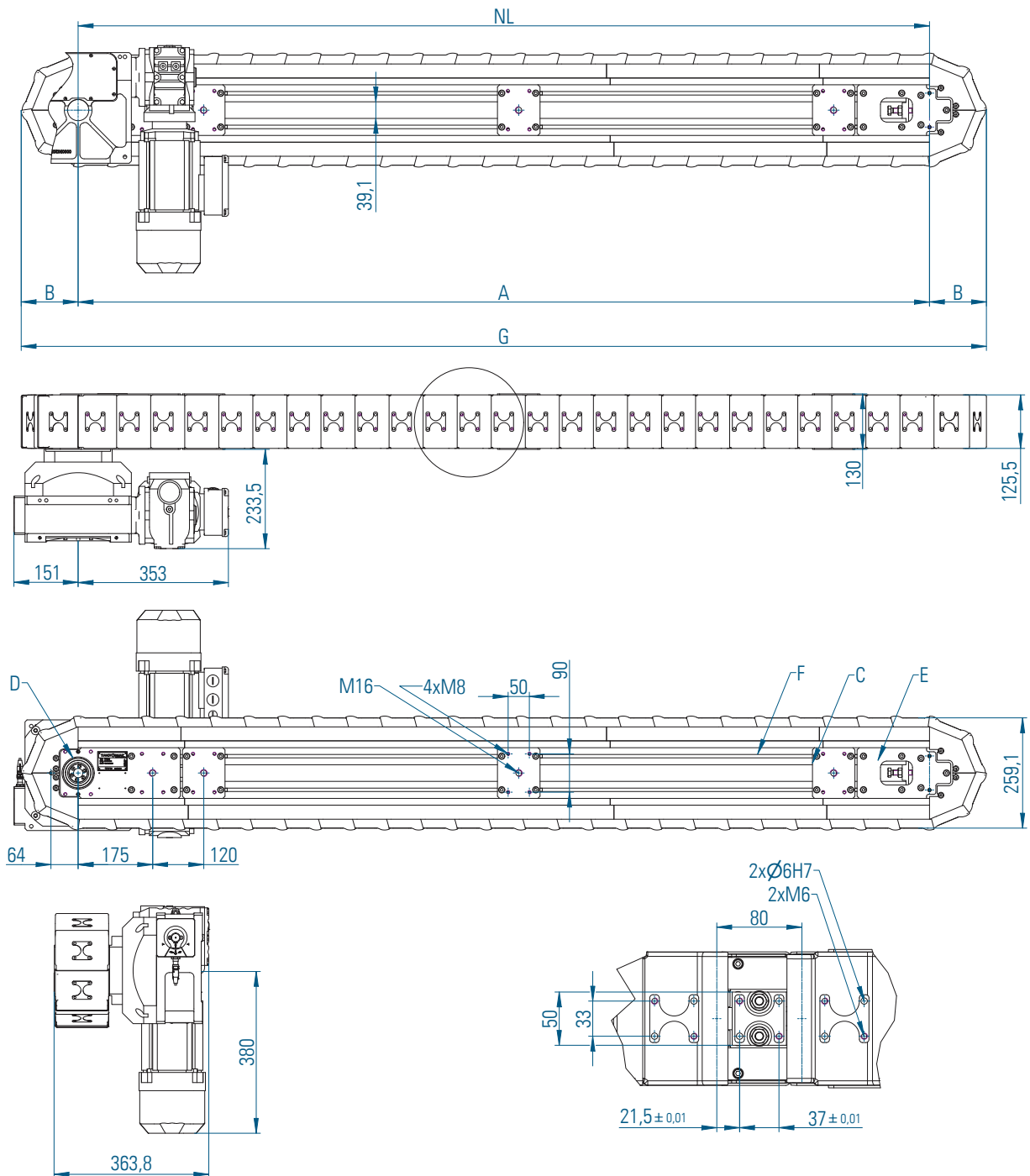

Maße

Die hier dargestellten Maße zeigen den Standard. Das Maß „A“ ändert sich je nach Anzahl der Kettenglieder. TAKTOMAT Lineartaktsysteme LFA können entweder an dem Profilsystem „F“ oder an den Platten „C“ angeschraubt werden. Die Kettenglieder und Befestigungsplatten bearbeiten wir

gerne nach Ihren Vorgaben. Standardantrieb ist ein RTX, Servo- oder Torqueantrieb. Die Kette kann aber auch ohne Motor geliefert werden. Staubabdeckungen oder spezielle Gummilippen zwischen den Kettengliedern sind möglich.

⚠ Achtung! Bitte den Bereich der Umlenkung zum Nachspannen der Kette beidseitig freilassen

- A = Achsabstand
- B = 133,8 mm
- C = Platte
- D = Schrittrad
- E = Umlenkung
- F = Profilsystem
- G = Gesamtlänge = A+2xB
- NL = Nutzbare Länge

Belastungstabelle LFA080

s [mm]	t [s]	$n_L = 12 ; n_T = 32$ NL= 960mm				$n_L = 18 ; n_T = 44$ NL= 1440mm				$n_L = 24 ; n_T = 56$ NL= 1920mm				$n_L = 30 ; n_T = 68$ NL= 2400mm				$n_L = 36 ; n_T = 80$ NL= 2880mm			
		m [kg]				m [kg]				m [kg]				m [kg]				m [kg]			
		0,5	1	1,5	2	0,5	1	1,5	2	0,5	1	1,5	2	0,5	1	1,5	2	0,5	1	1,5	2
80	t=	0,16	0,19	0,22	0,25	0,18	0,22	0,26	0,29	0,21	0,25	0,3	0,23	0,23	0,28	0,33	0,37	0,25	0,30	0,35	0,4
160	t=	0,24	0,29	0,34	0,38	0,28	0,34	0,40	0,45	0,31	0,39	0,45	0,35	0,35	0,43	0,50	0,56	0,38	0,46	0,54	0,61
240	t=	0,32	0,40	0,46	0,52	0,38	0,47	0,54	0,61	0,43	0,53	0,61	0,47	0,47	0,58	0,68	0,76	0,51	0,63	0,74	0,83
320	t=	0,40	0,48	0,52	0,6	0,48	0,59	0,70	0,76	0,54	0,64	0,75	0,81	0,59	0,73	0,86	0,96	0,64	0,80	0,94	1,04

s [mm]	t [s]	$n_L = 42 ; n_T = 92$ NL= 3360mm				$n_L = 48 ; n_T = 104$ NL= 3840mm				$n_L = 54 ; n_T = 116$ NL= 4320mm				$n_L = 60 ; n_T = 128$ NL=4800mm				$n_L = 66 ; n_T = 140$ NL=5280mm			
		m [kg]				m [kg]				m [kg]				m [kg]				m [kg]			
		0,5	1	1,5	2	0,5	1	1,5	2	0,5	1	1,5	2	0,5	1	1,5	2	0,5	1	1,5	2
80	t=	0,27	0,33	0,38	0,43	0,28	0,35	0,41	0,46	0,60	0,37	0,43	0,49	0,31	0,39	0,45	0,51	0,33	0,41	0,48	0,54
160	t=	0,40	0,50	0,58	0,66	0,43	0,53	0,62	0,70	0,45	0,56	0,66	0,74	0,48	0,59	0,69	0,78	0,50	0,62	0,73	0,82
240	t=	0,55	0,68	0,79	0,90	0,59	0,73	0,85	0,96	0,62	0,77	0,90	1,01	0,65	0,81	0,95	1,07	0,68	0,85	0,99	1,12
320	t=	0,70	0,86	1,00	1,14	0,76	0,93	1,08	1,16	0,79	0,98	1,14	1,21	0,83	1,01	1,19	1,25	0,87	1,04	1,24	1,30

s = Vorschub [mm]
t = Vorschubzeit [s]

n_L = Anzahl der Kettenglieder in Linie
 n_T = Anzahl der Kettenglieder total

m = Aufbaugewicht auf Kettenglied [kg]
NL = Nutzbare Länge

Technische Daten

Hauptabmessungen

Achsabstand* [mm]	im Raster von 80
Gewicht bei A=2000 [kg]	300
Vorschubzeit* [s]	s. Schaltzeitabelle
Vorschub* [mm]	80, 160, 240 oder 320
Drehrichtung	rechts, links

Belastungen

pro stehendem Kettenglied	
Kraft senkrecht [N]	700
Kraft quer [N]	2600
Kippmoment [Nm]	80
Zugkraft an Kette [N]	3000

Genauigkeit

in Vorschubrichtung**	
am Antrieb [mm]	±0,04
an Umlenkung [mm]	±0,07
quer zu Vorschub [mm]	±0,05
Höhenschlag [mm]	±0,03

* Andere Achsabstände, Vorschubzeiten oder Vorschubweiten auf Anfrage.

** Für das erste und letzte Kettenglied in Linie kann diese Genauigkeit nicht garantiert werden.

LFA100

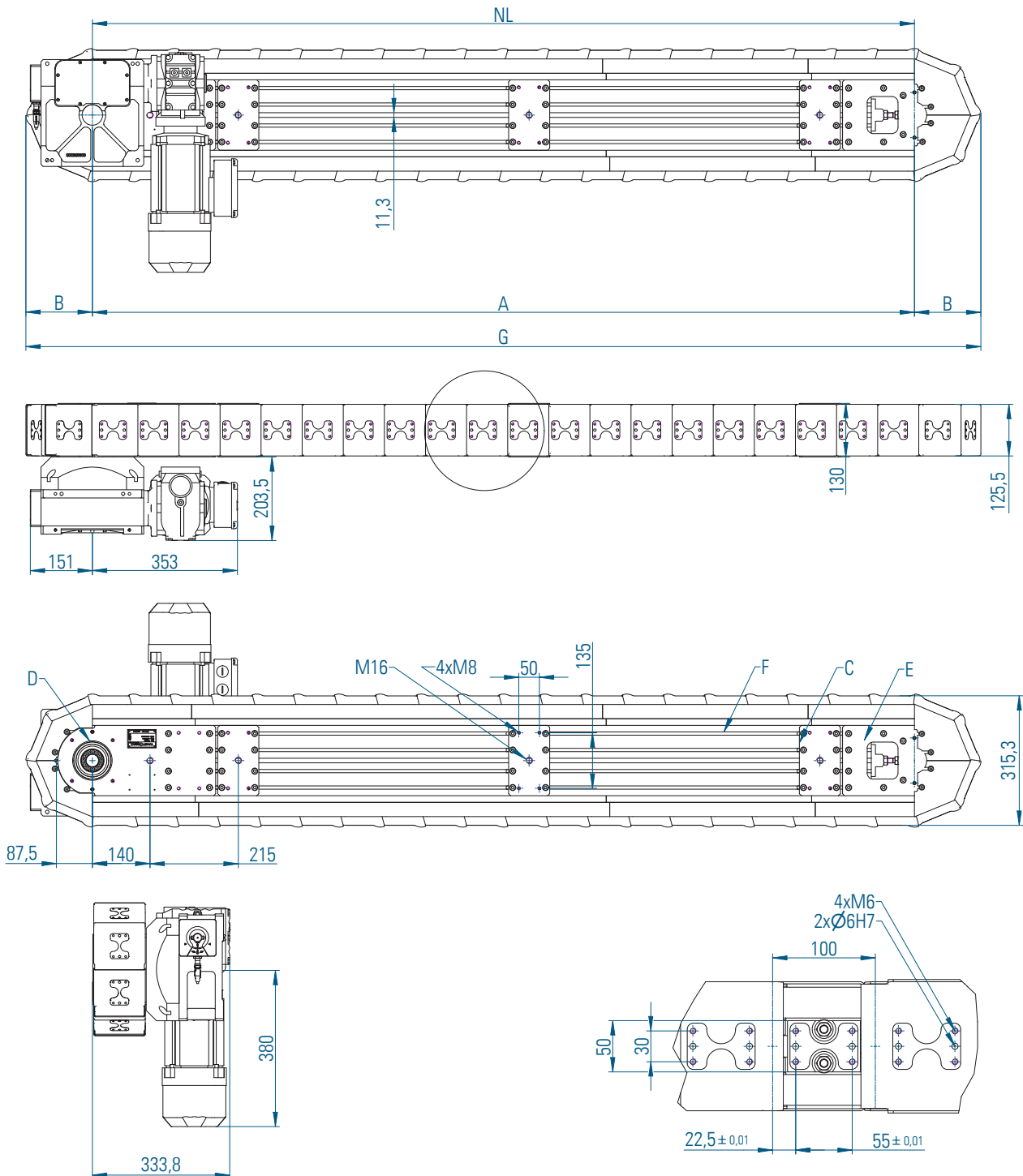

Maße

Die hier dargestellten Maße zeigen den Standard. Das Maß „A“ ändert sich je nach Anzahl der Kettenglieder. TAKTOMAT Lineartaktsysteme LFA können entweder an dem Profilsystem „F“ oder an den Platten „C“ angeschraubt werden. Die Kettenglieder und Befestigungsplatten bearbeiten wir

gerne nach Ihren Vorgaben. Standardantrieb ist ein RTX, Servo- oder Torqueantrieb. Die Kette kann aber auch ohne Motor geliefert werden. Staubabdeckungen oder spezielle Gummilippen zwischen den Kettengliedern sind möglich.

⚠ Achtung! Bitte den Bereich der Umlenkung zum Nachspannen der Kette beidseitig freilassen

- A = Achsabstand
- B = 161,8 mm
- C = Platte
- D = Schrittrrad
- E = Umlenkung
- F = Profilsystem
- G = Gesamtlänge = A+2xB
- NL = Nutzbare Länge

Belastungstabelle LFA100

s [mm]	t [s]	$n_L = 10 ; n_T = 28$ NL= 1000mm				$n_L = 15 ; n_T = 38$ NL= 1500mm				$n_L = 20 ; n_T = 48$ NL= 2000mm				$n_L = 25 ; n_T = 58$ NL= 2500mm				$n_L = 30 ; n_T = 68$ NL= 3000mm			
		m [kg]				m [kg]				m [kg]				m [kg]				m [kg]			
		0,5	1	1,5	2	0,5	1	1,5	2	0,5	1	1,5	2	0,5	1	1,5	2	0,5	1	1,5	2
100	t=	0,16	0,19	0,22	0,24	0,18	0,22	0,26	0,29	0,21	0,25	0,29	0,32	0,23	0,28	0,32	0,36	0,25	0,30	0,34	0,39
200	t=	0,24	0,29	0,33	0,37	0,28	0,34	0,39	0,44	0,31	0,38	0,44	0,49	0,35	0,42	0,48	0,54	0,38	0,46	0,52	0,59
300	t=	0,33	0,40	0,46	0,51	0,38	0,46	0,53	0,60	0,43	0,52	0,60	0,67	0,47	0,57	0,66	0,74	0,51	0,62	0,72	0,80
400	t=	0,40	0,51	0,59	0,65	0,45	0,57	0,68	0,74	0,50	0,63	0,75	0,81	0,55	0,68	0,81	0,89	0,60	0,73	0,87	0,95

s [mm]	t [s]	$n_L = 35 ; n_T = 78$ NL= 3500mm				$n_L = 40 ; n_T = 88$ NL= 4000mm				$n_L = 45 ; n_T = 98$ NL= 4500mm				$n_L = 50 ; n_T = 108$ NL=5000mm				$n_L = 55 ; n_T = 118$ NL=5500mm			
		m [kg]				m [kg]				m [kg]				m [kg]				m [kg]			
		0,5	1	1,5	2	0,5	1	1,5	2	0,5	1	1,5	2	0,5	1	1,5	2	0,5	1	1,5	2
100	t=	0,26	0,32	0,37	0,41	0,28	0,34	0,39	0,44	0,30	0,36	0,42	0,47	0,31	0,38	0,44	0,49	0,33	0,40	0,46	0,52
200	t=	0,40	0,49	0,56	0,63	0,43	0,52	0,60	0,67	0,45	0,55	0,63	0,71	0,47	0,58	0,67	0,75	0,50	0,60	0,70	0,79
300	t=	0,55	0,67	0,77	0,86	0,58	0,71	0,82	0,92	0,62	0,75	0,87	0,97	0,65	0,79	0,91	1,02	0,68	0,83	0,96	1,07
400	t=	0,65	0,78	0,92	1,02	0,68	0,82	0,97	1,08	0,72	0,86	1,02	1,14	0,75	0,90	1,06	1,19	0,79	0,95	1,12	1,25

s = Vorschub [mm]
t = Vorschubzeit [s]

n_L = Anzahl der Kettenglieder in Linie
 n_T = Anzahl der Kettenglieder total

m = Aufbaugewicht auf Kettenglied [kg]
NL = Nutzbare Länge

Technische Daten

Hauptabmessungen

Achsabstand* [mm]	im Raster von 100
Gewicht bei A=2000 [kg]	350
Vorschubzeit* [s]	s. Schaltzeitabelle
Vorschub* [mm]	100, 200, 300 oder 400
Drehrichtung	rechts, links

Belastungen

pro stehendem Kettenglied	
Kraft senkrecht [N]	700
Kraft quer [N]	2600
Kippmoment [Nm]	80
Zugkraft an Kette [N]	3000

Genauigkeit

in Vorschubrichtung**	
am Antrieb [mm]	±0,04
an Umlenkung [mm]	±0,07
quer zu Vorschub [mm]	±0,05
Höhenschlag [mm]	±0,03

* Andere Achsabstände, Vorschubzeiten oder Vorschubweiten auf Anfrage.

** Für das erste und letzte Kettenglied in Linie kann diese Genauigkeit nicht garantiert werden.

LFA125

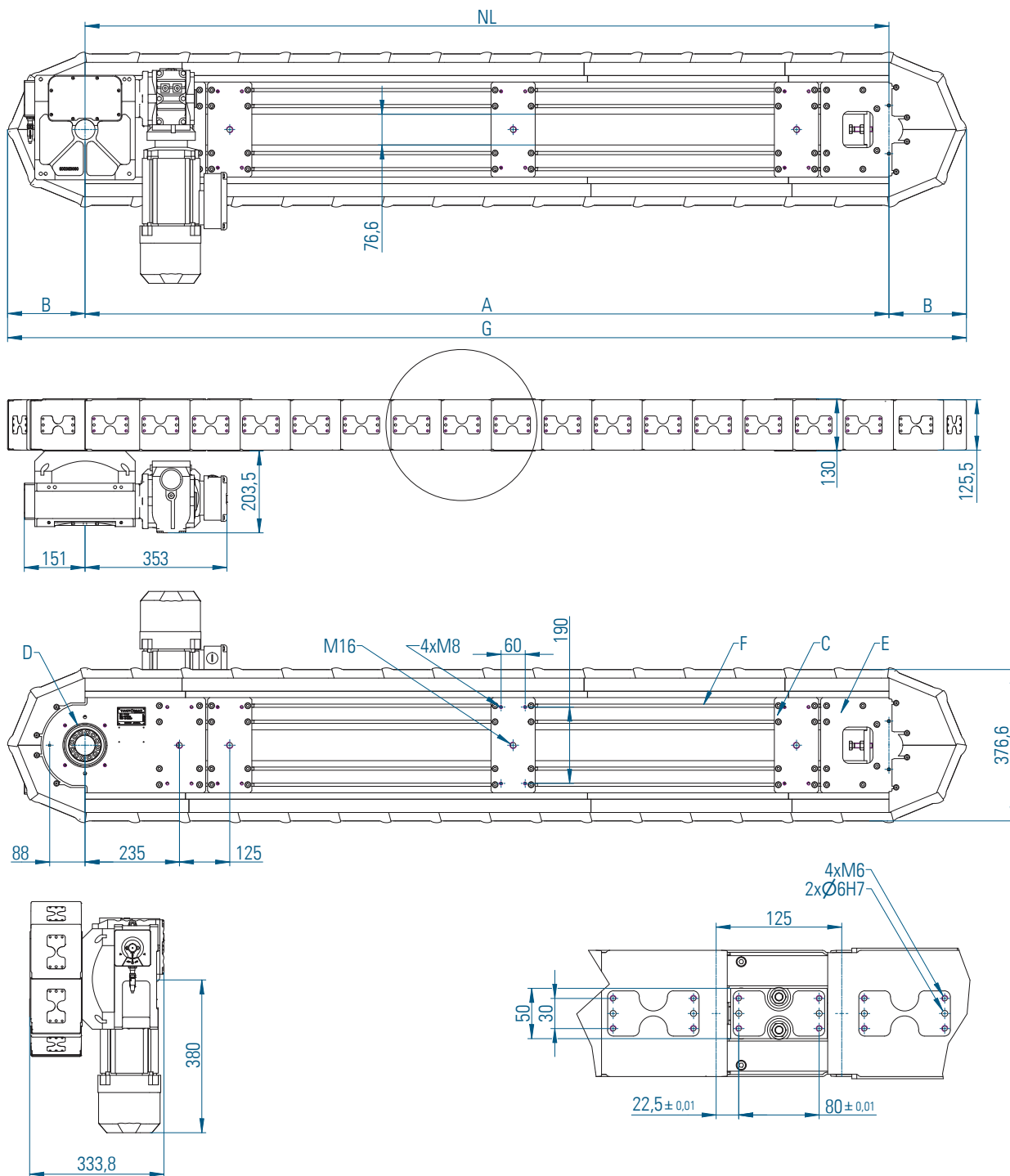

Maße

Die hier dargestellten Maße zeigen den Standard. Das Maß „A“ ändert sich je nach Anzahl der Kettenglieder. TAKTOMAT Lineartaktsysteme LFA können entweder an dem Profilsystem „F“ oder an den Platten „C“ angeschraubt werden. Die Kettenglieder und Befestigungsplatten bearbeiten wir

gerne nach Ihren Vorgaben. Standardantrieb ist ein RTX, Servo- oder Torqueantrieb. Die Kette kann aber auch ohne Motor geliefert werden. Staubabdeckungen oder spezielle Gummilippen zwischen den Kettengliedern sind möglich.

⚠ Achtung! Bitte den Bereich der Umlenkung zum Nachspannen der Kette beidseitig freilassen

- A = Achsabstand
- B = 192,6 mm
- C = Platte
- D = Schrittrrad
- E = Umlenkung
- F = Profilsystem
- G = Gesamtlänge = A+2xB
- NL = Nutzbare Länge

Belastungstabelle LFA125

s [mm]	t [s]	$n_L = 8 ; n_T = 24$ NL= 1000mm				$n_L = 12 ; n_T = 32$ NL= 1500mm				$n_L = 16 ; n_T = 40$ NL= 2000mm				$n_L = 20 ; n_T = 48$ NL= 2500mm				$n_L = 24 ; n_T = 56$ NL= 3000mm			
		m [kg]				m [kg]				m [kg]				m [kg]				m [kg]			
		0,5	1	1,5	2	0,5	1	1,5	2	0,5	1	1,5	2	0,5	1	1,5	2	0,5	1	1,5	2
125	t=	0,17	0,20	0,23	0,25	0,19	0,23	0,26	0,29	0,22	0,26	0,29	0,32	0,24	0,28	0,32	0,36	0,26	0,30	0,35	0,39
250	t=	0,25	0,30	0,34	0,38	0,29	0,35	0,40	0,44	0,33	0,39	0,45	0,49	0,36	0,43	0,49	0,54	0,39	0,46	0,53	0,59
375	t=	0,35	0,41	0,47	0,52	0,40	0,48	0,54	0,60	0,45	0,53	0,61	0,68	0,49	0,59	0,67	0,74	0,53	0,63	0,72	0,80
500	t=	0,45	0,52	0,59	0,66	0,50	0,59	0,66	0,74	0,55	0,71	0,75	0,82	0,60	0,77	0,82	0,87	0,64	0,81	0,87	0,93

s [mm]	t [s]	$n_L = 28 ; n_T = 64$ NL= 3500mm				$n_L = 32 ; n_T = 72$ NL= 4000mm				$n_L = 36 ; n_T = 80$ NL= 4500mm				$n_L = 40 ; n_T = 88$ NL=5000mm				$n_L = 44 ; n_T = 96$ NL=5500mm			
		m [kg]				m [kg]				m [kg]				m [kg]				m [kg]			
		0,5	1	1,5	2	0,5	1	1,5	2	0,5	1	1,5	2	0,5	1	1,5	2	0,5	1	1,5	2
125	t=	0,27	0,33	0,37	0,41	0,29	0,35	0,40	0,44	0,31	0,37	0,42	0,46	0,32	0,38	0,44	0,49	0,34	0,40	0,46	0,51
250	t=	0,42	0,50	0,57	0,63	0,44	0,53	0,60	0,67	0,47	0,56	0,64	0,71	0,49	0,58	0,67	0,74	0,51	0,61	0,70	0,78
375	t=	0,57	0,68	0,77	0,86	0,60	0,72	0,82	0,92	0,64	0,76	0,87	0,97	0,67	0,80	0,91	1,02	0,70	0,83	0,95	1,06
500	t=	0,69	0,86	0,93	1,00	0,72	0,91	0,98	1,06	0,76	0,95	1,04	1,11	0,80	1,00	1,09	1,15	0,84	1,03	1,13	1,19

s = Vorschub [mm]
t = Vorschubzeit [s]

n_L = Anzahl der Kettenglieder in Linie
 n_T = Anzahl der Kettenglieder total

m = Aufbaugewicht auf Kettenglied [kg]
NL = Nutzbare Länge

Technische Daten

Hauptabmessungen

Achsabstand* [mm]	im Raster von 125
Gewicht bei A=2000 [kg]	400
Vorschubzeit* [s]	s. Schaltzeitabelle
Vorschub* [mm]	125, 250, 375 oder 500
Drehrichtung	rechts, links

Belastungen

pro stehendem Kettenglied	
Kraft senkrecht [N]	700
Kraft quer [N]	2600
Kippmoment [Nm]	80
Zugkraft an Kette [N]	3000

Genauigkeit

in Vorschubrichtung**	
am Antrieb [mm]	±0,04
an Umlenkung [mm]	±0,07
quer zu Vorschub [mm]	±0,05
Höhenschlag [mm]	±0,03

* Andere Achsabstände, Vorschubzeiten oder Vorschubweiten auf Anfrage.

** Für das erste und letzte Kettenglied in Linie kann diese Genauigkeit nicht garantiert werden.

LFA150

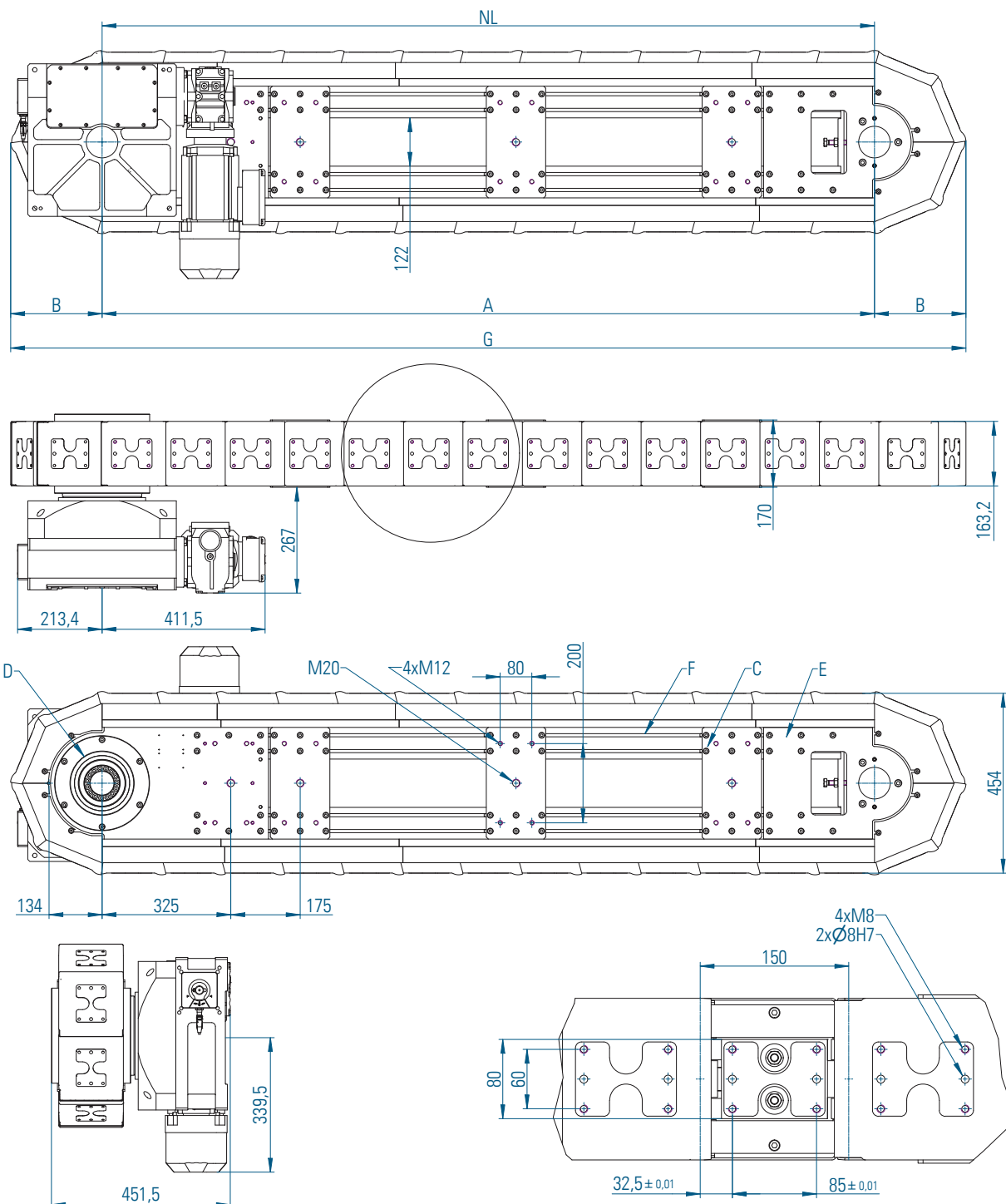

Maße

Die hier dargestellten Maße zeigen den Standard. Das Maß „A“ ändert sich je nach Anzahl der Kettenglieder. TAKTOMAT Lineartaktsysteme LFA können entweder an dem Profilsystem „F“ oder an den Platten „C“ angeschraubt werden. Die Kettenglieder und Befestigungsplatten bearbeiten wir

gerne nach Ihren Vorgaben. Standardantrieb ist ein RTX, Servo- oder Torqueantrieb. Die Kette kann aber auch ohne Motor geliefert werden. Staubabdeckungen oder spezielle Gummilippen zwischen den Kettengliedern sind möglich.

⚠ Achtung! Bitte den Bereich der Umlenkung zum Nachspannen der Kette beidseitig freilassen

- A = Achsabstand
- B = 230,8 mm
- C = Platte
- D = Schrittrrad
- E = Umlenkung
- F = Profilsystem
- G = Gesamtlänge = A+2xB
- NL = Nutzbare Länge

Belastungstabelle LFA150

s [mm]	t [s]	$n_L = 7 ; n_T = 22$ NL= 1050mm				$n_L = 12 ; n_T = 32$ NL= 1800mm				$n_L = 16 ; n_T = 40$ NL= 2400mm				$n_L = 20 ; n_T = 48$ NL= 3000mm				$n_L = 24 ; n_T = 56$ NL= 3600mm			
		m [kg]				m [kg]				m [kg]				m [kg]				m [kg]			
		0,5	1	1,5	2	0,5	1	1,5	2	0,5	1	1,5	2	0,5	1	1,5	2	0,5	1	1,5	2
150	t=	0,28	0,30	0,32	0,34	0,30	0,33	0,35	0,38	0,32	0,35	0,38	0,41	0,34	0,37	0,40	0,44	0,35	0,39	0,43	0,46
300	t=	0,39	0,42	0,46	0,48	0,42	0,46	0,50	0,53	0,45	0,49	0,54	0,57	0,48	0,53	0,57	0,62	0,50	0,56	0,61	0,65
450	t=	0,52	0,56	0,60	0,64	0,56	0,61	0,66	0,70	0,59	0,65	0,71	0,76	0,63	0,69	0,75	0,81	0,66	0,73	0,80	0,86
600	t=	0,66	0,70	0,74	0,80	0,70	0,75	0,80	0,86	0,73	0,79	0,85	0,92	0,77	0,83	0,89	0,97	0,80	0,87	0,94	1,02

s [mm]	t [s]	$n_L = 28 ; n_T = 64$ NL= 4200mm				$n_L = 32 ; n_T = 72$ NL= 4800mm				$n_L = 36 ; n_T = 80$ NL= 5400mm				$n_L = 40 ; n_T = 88$ NL=6000mm				$n_L = 44 ; n_T = 96$ NL=6600mm			
		m [kg]				m [kg]				m [kg]				m [kg]				m [kg]			
		0,5	1	1,5	2	0,5	1	1,5	2	0,5	1	1,5	2	0,5	1	1,5	2	0,5	1	1,5	2
150	t=	0,37	0,41	0,45	0,49	0,39	0,43	0,47	0,51	0,40	0,45	0,50	0,54	0,42	0,47	0,52	0,56	0,43	0,49	0,54	0,58
300	t=	0,52	0,58	0,64	0,69	0,55	0,61	0,67	0,73	0,57	0,64	0,70	0,76	0,59	0,66	0,73	0,79	0,61	0,69	0,76	0,82
450	t=	0,69	0,77	0,84	0,91	0,72	0,81	0,88	0,96	0,75	0,84	0,92	1,00	0,78	0,87	0,96	1,04	0,81	0,91	1,00	1,09
600	t=	0,86	0,96	1,04	1,13	0,89	1,00	1,08	1,18	0,92	1,03	1,12	1,22	0,95	1,06	1,16	1,26	0,98	1,10	1,20	1,30

s = Vorschub [mm]
t = Vorschubzeit [s]

n_L = Anzahl der Kettenglieder in Linie
 n_T = Anzahl der Kettenglieder total

m = Aufbaugewicht auf Kettenglied [kg]
NL = Nutzbare Länge

Technische Daten

Hauptabmessungen

Achsabstand* [mm]	im Raster von 150
Gewicht bei A=2000 [kg]	800
Vorschubzeit* [s]	s. Schaltzeitabelle
Vorschub* [mm]	150, 300, 450 oder 600
Drehrichtung	rechts, links

Belastungen

pro stehendem Kettenglied	
Kraft senkrecht [N]	1250
Kraft quer [N]	2600
Kippmoment [Nm]	120
Zugkraft an Kette [N]	6000

Genauigkeit

in Vorschubrichtung**	
am Antrieb [mm]	±0,04
an Umlenkung [mm]	±0,07
quer zu Vorschub [mm]	±0,05
Höhenschlag [mm]	±0,03

* Andere Achsabstände, Vorschubzeiten oder Vorschubweiten auf Anfrage.

** Für das erste und letzte Kettenglied in Linie kann diese Genauigkeit nicht garantiert werden.

LFA200

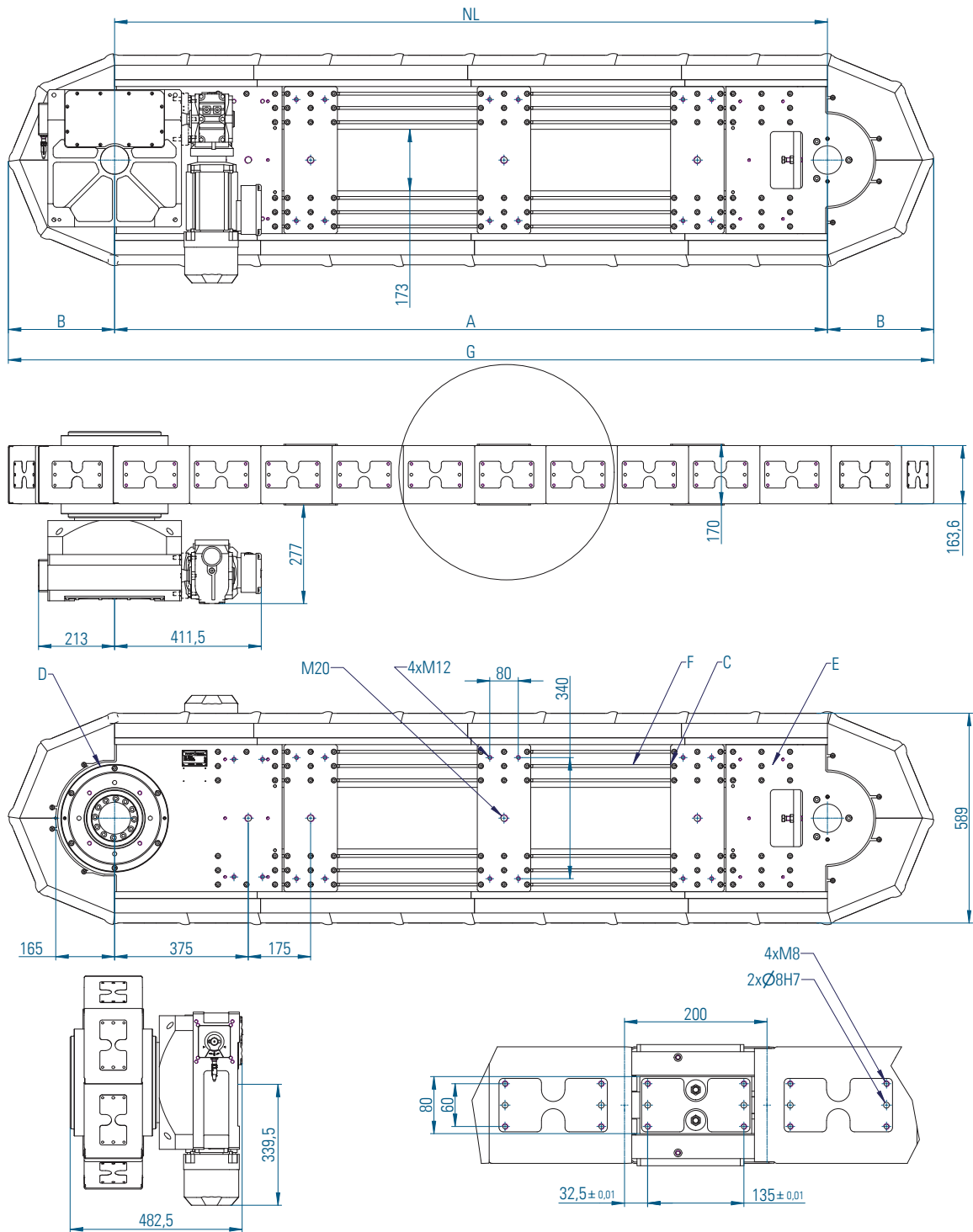

Maße

Die hier dargestellten Maße zeigen den Standard. Das Maß „A“ ändert sich je nach Anzahl der Kettenglieder. TAKTOMAT Lineartaktsysteme LFA können entweder an dem Profilsystem „F“ oder an den Platten „C“ angeschraubt werden. Die Kettenglieder und Befestigungsplatten bearbeiten wir

gerne nach Ihren Vorgaben. Standardantrieb ist ein RTX, Servo- oder Torqueantrieb. Die Kette kann aber auch ohne Motor geliefert werden. Staubabdeckungen oder spezielle Gummilippen zwischen den Kettengliedern sind möglich.

⚠ Achtung! Bitte den Bereich der Umlenkung zum Nachspannen der Kette beidseitig freilassen

- A = Achsabstand
- B = 298,0 mm
- C = Platte
- D = Schrittrrad
- E = Umlenkung
- F = Profilsystem
- G = Gesamtlänge = A+2xB
- NL = Nutzbare Länge

Belastungstabelle LFA200

s [mm]	t [s]	$n_L = 5 ; n_T = 18$ NL= 1000mm				$n_L = 8 ; n_T = 24$ NL= 1600mm				$n_L = 10 ; n_T = 28$ NL= 2000mm				$n_L = 13 ; n_T = 34$ NL= 2600mm				$n_L = 15 ; n_T = 38$ NL= 3000mm			
		m [kg]				m [kg]				m [kg]				m [kg]				m [kg]			
		0,5	1	1,5	2	0,5	1	1,5	2	0,5	1	1,5	2	0,5	1	1,5	2	0,5	1	1,5	2
200	t=	0,24	0,25	0,25	0,26	0,26	0,26	0,27	0,28	0,26	0,27	0,28	0,29	0,28	0,28	0,29	0,31	0,28	0,29	0,30	0,32
400	t=	0,36	0,37	0,38	0,39	0,38	0,39	0,40	0,41	0,39	0,40	0,42	0,43	0,40	0,42	0,44	0,45	0,42	0,43	0,45	0,47
600	t=	0,47	0,48	0,49	0,50	0,49	0,51	0,52	0,53	0,50	0,52	0,54	0,55	0,52	0,54	0,56	0,58	0,54	0,56	0,58	0,60
800	t=	0,58	0,59	0,60	0,61	0,60	0,61	0,63	0,65	0,61	0,63	0,65	0,67	0,63	0,65	0,68	0,70	0,65	0,67	0,70	0,72

s [mm]	t [s]	$n_L = 18 ; n_T = 44$ NL= 3600mm				$n_L = 20 ; n_T = 48$ NL= 4000mm				$n_L = 23 ; n_T = 54$ NL= 4600mm				$n_L = 25 ; n_T = 58$ NL=5000mm				$n_L = 28 ; n_T = 64$ NL=5600mm			
		m [kg]				m [kg]				m [kg]				m [kg]				m [kg]			
		0,5	1	1,5	2	0,5	1	1,5	2	0,5	1	1,5	2	0,5	1	1,5	2	0,5	1	1,5	2
200	t=	0,30	0,30	0,32	0,33	0,30	0,31	0,33	0,34	0,30	0,32	0,34	0,36	0,32	0,33	0,35	0,37	0,32	0,34	0,36	0,38
400	t=	0,43	0,45	0,47	0,49	0,44	0,46	0,48	0,50	0,46	0,48	0,50	0,52	0,46	0,49	0,51	0,54	0,48	0,50	0,53	0,56
600	t=	0,55	0,58	0,60	0,62	0,56	0,59	0,62	0,64	0,58	0,61	0,64	0,67	0,59	0,62	0,65	0,68	0,61	0,64	0,67	0,71
800	t=	0,67	0,69	0,72	0,75	0,68	0,71	0,74	0,77	0,70	0,73	0,76	0,80	0,71	0,75	0,78	0,82	0,73	0,77	0,81	0,84

s = Vorschub [mm]
t = Vorschubzeit [s]

n_L = Anzahl der Kettenglieder in Linie
 n_T = Anzahl der Kettenglieder total

m = Aufbaugewicht auf Kettenglied [kg]
NL = Nutzbare Länge

Technische Daten

Hauptabmessungen

Achsabstand* [mm]	im Raster von 200
Gewicht bei A=2000 [kg]	950
Vorschubzeit* [s]	s. Schaltzeitabelle
Vorschub* [mm]	200, 400, 600 oder 800
Drehrichtung	rechts, links

Belastungen

pro stehendem Kettenglied	
Kraft senkrecht [N]	1250
Kraft quer [N]	2600
Kippmoment [Nm]	120
Zugkraft an Kette [N]	6000

Genauigkeit

in Vorschubrichtung**	
am Antrieb [mm]	±0,04
an Umlenkung [mm]	±0,07
quer zu Vorschub [mm]	±0,05
Höhenschlag [mm]	±0,03

* Andere Achsabstände, Vorschubzeiten oder Vorschubweiten auf Anfrage.

** Für das erste und letzte Kettenglied in Linie kann diese Genauigkeit nicht garantiert werden.

Anfrage und Bestellformular Lineartaktsystem LFA (1)

Firma _____

E-Mail-Adresse _____

Kontaktperson _____

Projekt- / Best.-Nr. _____

Telefon / Fax _____

Datum _____

Ausführung

- LFA080
- LFA100
- LFA125
- LFA150
- andere Baugröße _____

Achsabstand A [mm] _____

Anzahl der Kettenglieder in Linie n_L _____

Vorschubweite (0,5 x, 1 x, 2 x, 3 x oder 4 x Kettengliedlänge oder Sonder) _____

- senkrechte Ausführung (nur die Oberseite nutzbar)
- waagerechte Ausführung (beide Seiten der Kette nutzbar)

Betriebsart

- Stoppbetrieb (Motor wird getaktet)
 - Schrittzeit _____
- Durchlaufbetrieb (Antrieb läuft kontinuierlich)
 - Anzahl der Takte pro Minute _____
 - Verhältnis Schaltwinkel zu Stillstandswinkel _____
- Flexibel (mit Torque- oder Servomotor)

Beladung

Gewicht einer Aufnahme _____

Teilegewicht _____

Abstand von Massenschwerpunkt des Teilegewichts zu Anschraubfläche des Kettengliedes _____

senkrechte Ausführung

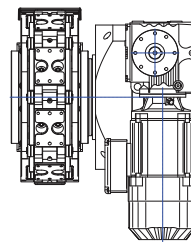

waagerechte Ausführung

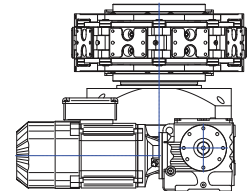

senkrechte Ausführung mit Schutz

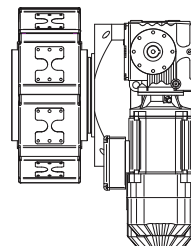

waagerechte Ausführung mit Schutz

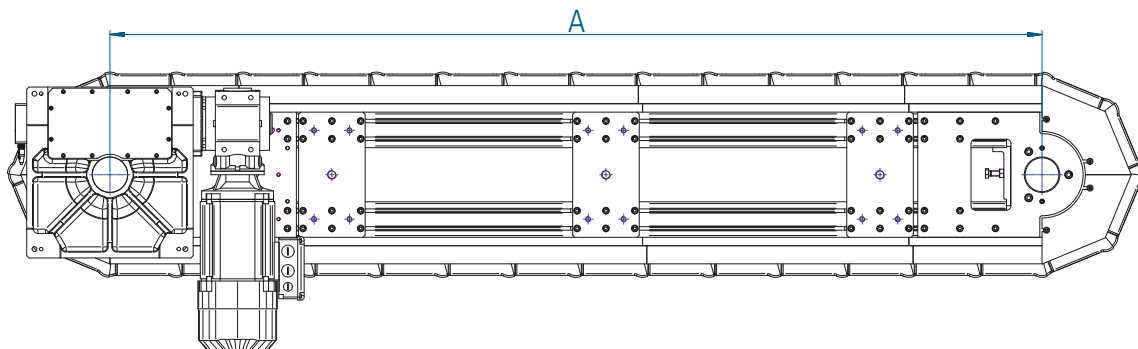
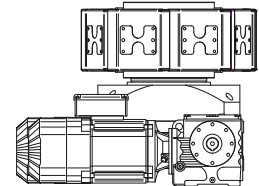

Anfrage und Bestellformular Lineartaktsystem LFA (2)

Mögliche Anbautagen der Antriebseinheiten

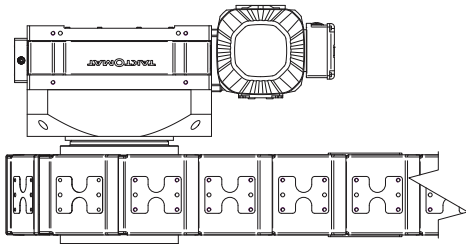

Rechts

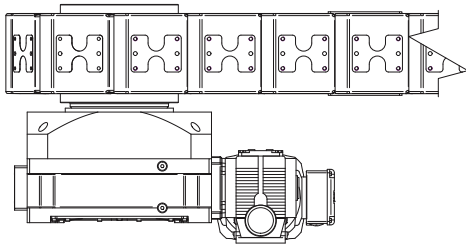

Links

Lage des freien Antriebswellenendes

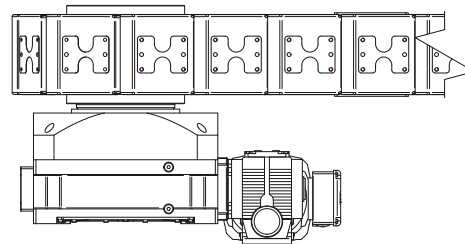

I (freie Antriebswelle nach Aussen)

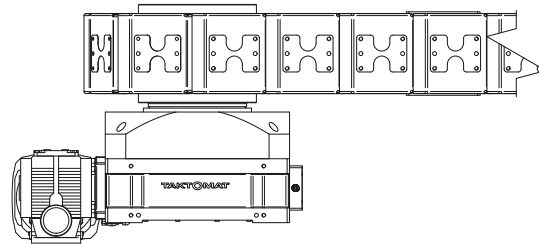

A (freie Antriebswelle nach Innen)

Antrieb

mit Rundtisch RTxxx

Lage des Antriebes L R

Lage Antrieb A I (für Königswelle)

Motorspannung 230/400V 50Hz

277/480V 60Hz

andere _____

Bremsspannung

24V DC

230V AC

400V AC

andere _____

mit Fremdantrieb (Servomotor und Getriebe o.ä.) _____

Torque

ohne Antrieb

Zubehör

Farbgebung

Farbe der Gussteile RAL7016 andere _____

Farbe des Antriebes Herstellerfarbe andere _____

Universalsteuerung TIC ja nein

Bearbeitete Stahlteile brünniert, Aluminiumteile natur

Schutzabdeckung ja nein

Zubehör

Universalsteuerung Typ TIC



Eigenschaften und Anwendervorteile

Einen Rundschalttisch kann man auf viele verschiedene Arten steuern. Wir möchten Ihnen mit dieser Universalsteuerung ein Werkzeug in die Hand geben, mit dem Sie ohne großen eigenen Aufwand den Rundtisch optimal betreiben.

- Taktzeitoptimierung durch exaktes Stoppen des Antriebes in der Rastphase
- Minimierung des Installations- und Hardwareaufwandes
- Einfache Integration durch Feldbusanbindung (ProfiNet, EtherCAT, Ethernet/IP) und Integrationshilfen (Schritt für Schritt Anleitung und Videotutorial)
- Motorschutzschalter und mechanische oder elektronische Schütze können entfallen. Nur noch Leitungsschutz notwendig.
- Schnelles, getriebechonendes Bremsen bei Not-Stop
- Sicherheitsfunktionen STO, SS1, SLS für max. PL e (SIL 3) bei STO
- Sanfter Wiederanlauf aus Zwischenpositionen oder nach Not-Stop
- Maschinenschonender Tippbetrieb auch bei großen Tischen möglich
- Pendeln oder Drehrichtungsumkehr ohne zusätzliche Hardware möglich
- Einfaches Verändern der Geschwindigkeit möglich
- Kein Bremsverschleiß, die Bremse schließt erst nach Not-Aus
- Überwachung der Motortemperatur
- Kompakte, platzsparende Bauweise

Häufige Einsatzgebiete

Die Universalsteuerung TIC ist optimal geeignet für alle drehstrommotorbetriebenen taktenden Getriebe:

- Rundtische Typ RT, RTX und TT
- Ringrundtische TSR
- Globoidgetriebe TG
- Schritgetriebe XP, TP und SP
- Taktketten Typ LFA

TAKTOMAT

passion for automation

Rudolf-Diesel-Str. 14 D 86554 Pöttmes Tel +49 (0)82 53-9965-0 Fax +49 (0)82 53-99 65-50
info@taktomat.de www.taktomat.de

