

Anfrage und Bestellformular Trommelkurven Rundtisch RT (1)

Firma _____ E-Mail Adresse _____
 Sachbearbeiter _____ Projekt- / Best.-Nr. _____
 Telefon / Fax _____ Datum _____

Schaltteller Durchmesser [mm] _____
 Dicke [mm] _____
 Werkstoff oder Gewicht _____

Aufnahmen und Werkstücke Anzahl _____
 Masse/Station [kg] _____
 Teilkreisdurchmesser [mm] _____

Stoppbetrieb (Schrittzeit fest, Rastzeit variabel)
 Durchlaufbetrieb (Schritt- und Rastzeit fest)
 Gewünschte Schrittzeit [s] _____
 Gewünschte Rastzeit [s] (nur Durchlaufbetrieb) _____
 Anzahl der Schaltungen [1/min] _____
 Erforderliche Lebensdauer (reine Taktzeit, normal 12.000 h) _____

Zusätzliche Kräfte und Belastungen (bitte beschreiben)

Zur Berechnung der Rundtisch-Daten bieten wir Ihnen auf unserer Internetseite unter www.taktomat.de ein Berechnungsprogramm zum Download an!

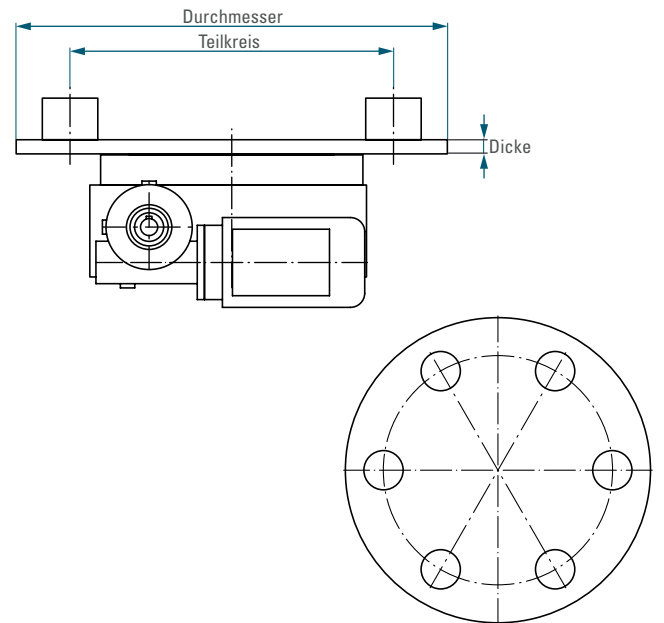

Mögliche Anbauten der Antriebseinheiten

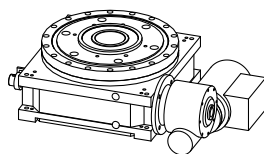

1SL90

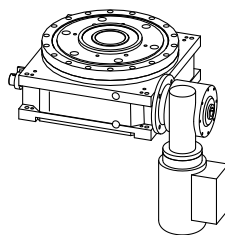

1SL180

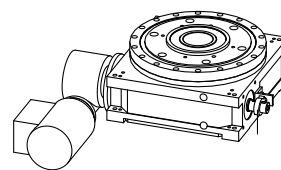

2SL90

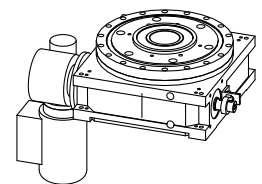

2SL180

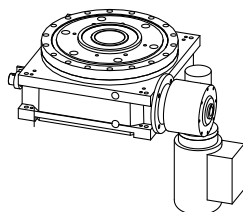

1SR180

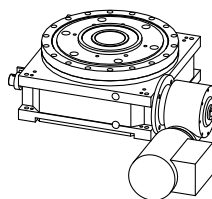

1SR270

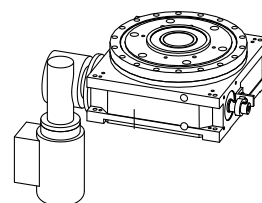

2SR180

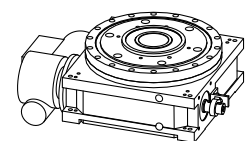

2SR270

Anfrage und Bestellformular Trommelkurven Rundtisch RT (2)

Rundschalttisch

Baugröße RT (100-630) _____

Anzahl der Stopps _____

Schaltwinkel abweichend vom Standard (s. Belastungstab.) _____

Einbaulage (unten liegende Fläche) Nr. _____

Drehrichtung Abtriebsflansch

Uhrzeigersinn Gegen Uhrzeiger Reversierend

Kurvensteigung rechtsgängig (Standard) linksgängig

Mittelsäule Standard ja nein

Wenn nein verlängert um _____ mm

Lochbild Standard

Lochbild nach Zeichnung _____

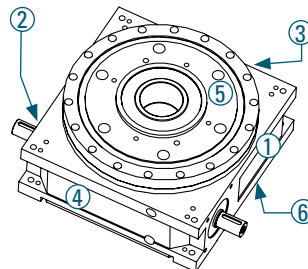

mögliche Einbaulagen

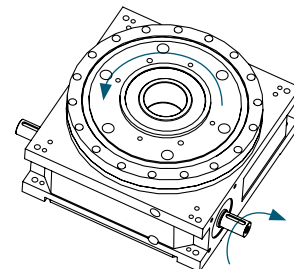

Kurvensteigung rechtsgängig (Standard)

Antrieb

mit Antrieb

Antriebslage (s. Seite 1) _____

Klemmkastenlage (s. unten) _____

Motorspannung 230/400-50 Hz

andere Spannung _____

Bremsspannung 24V DC

andere Spannung _____

Handlüftgerät an Bremse ja nein

Handrad am Motor ja nein

Rutschkupplung ja nein

zusätzliche Angaben (Thermofühler, Steckverbinder, Fabrikat...)

ohne Antrieb

Drehrichtung Eingangswelle _____

Eingangswelle Ø _____ ; Länge _____

Universalsteuerung

Universalsteuerung TIC ja nein

Farbgebung

Farbe der Gussteile RAL7016 andere _____

Farbe des Antriebes Herstellerfarbe andere _____

Klemmkastenlage

